

Благоустройство детской площадки в городском парке с устройством качалки балансира и стола-сиделки из дуба в г. Сухиничи Калужской области

г. Сухиничи

« 12 » октября 2023 г.

Муниципальное автономное учреждение муниципального образования городское поселение "Город Сухиничи" "Благоустройство Сухиничи" - МАУ "Благоустройство Сухиничи", именуемое в дальнейшем «Заказчик», в лице Директора Шаркова Владимира Николаевича, действующего на основании Устава, с одной стороны и Общество с ограниченной ответственностью «ЛЕДА», именуемое в дальнейшем "Исполнитель", в лице Генерального директора Лебедева Эдуарда Владимировича, действующего на основании Устава с другой стороны, совместно именуемые в дальнейшем Стороны, в соответствии со ст.3.6. Федерального закона от 18 июля 2011 г. № 223-ФЗ «О закупках товаров, работ, услуг отдельными видами юридических лиц», заключили настоящий Договор о нижеследующем:

1. ПРЕДМЕТ ДОГОВОРА

1.1. Заказчик поручает, а Подрядчик принимает на себя обязательства выполнить работы по **Благоустройству детской площадки в городском парке с устройством качалки балансира и стола-сиделки из дуба в г. Сухиничи Калужской области** (далее – Работы) из своих товаров, изделий, конструкций, комплектующих изделий (далее - товаров).

1.2. Подрядчик выполняет работы в соответствии с Техническим заданием (Приложение № 1), сметной документацией (Приложение №2), ведомостью объемов работ (Приложение №3), Графиком выполнения работ (Приложение №5), являющимися неотъемлемой частью настоящего Договора, действующими нормативными правовыми актами, на условиях, в порядке и сроки, установленные настоящим Договором.

1.3. Подрядчик обязуется выполнить работы в соответствии с действующими законодательными и нормативными актами Российской Федерации, субъектов Российской Федерации, регулирующими деятельность в области производства данных работ.

1.4. Место выполнения работ: Калужская область, г. Сухиничи, территория городского парка.

1.5. Срок выполнения работ, указанных в п. 1.1 Договора: с 12 октября 2023 года до 20 октября 2023 года.

2. ЦЕНА ДОГОВОРА И ПОРЯДОК РАСЧЕТОВ

2.1. Цена Договора, составляет **369 100 (триста шестьдесят девять тысяч сто) рублей 80 коп., без НДС.**

Цена Договора включает в себя стоимость выполнения работ с обязательным выполнением всех видов работ, предусмотренных в ведомости объемов работ, стоимость товаров, использование машин и механизмов, расходы на перевозку товаров, оборудования, инвентаря и т.п., необходимых для проведения работ, иные затраты, связанные с выполнением работ, в т.ч. страхование, уплата налогов, сборов и других обязательных платежей, которые в соответствии с действующим законодательством Российской Федерации обязан выплачивать Подрядчик при исполнении Договора.

2.2. Цена Договора является твердой и определяется на весь срок исполнения Договора и изменению не подлежит, за исключением их изменения по соглашению сторон в случаях, предусмотренных Положением о закупке товаров, работ, услуг, утвержденным приказом муниципального автономного учреждения.

2.3. Оплата по настоящему договору производится за счет средств МАУ "Благоустройство Сухиничи", путем безналичного перечисления денежных средств в валюте Российской Федерации (рубли) в течение не более чем 7 рабочих дней на расчетный счет Подрядчика с даты подписания документа о приемке.

2.5. Сумма, подлежащая уплате Заказчиком юридическому лицу или физическому лицу, зарегистрированному в качестве индивидуального предпринимателя, уменьшается на размер налогов, сборов и иных обязательных платежей в бюджеты бюджетной системы Российской Федерации, связанных с оплатой договора, если в соответствии с законодательством Российской Федерации о налогах и сборах такие налоги, сборы и иные обязательные платежи подлежат уплате в бюджеты бюджетной системы Российской Федерации Заказчиком.

2.6. Авансирование работ по настоящему Договору не предусмотрено.

2.7. Заказчик вправе удержать суммы неисполненных Подрядчиком требований об уплате неустоек (штрафов, пеней), предъявленных Заказчиком из суммы, подлежащей оплате Подрядчику.

3. ОБЯЗАННОСТИ СТОРОН**3.1. Подрядчик обязуется:**

3.1.1. Приступить к выполнению работ, указанных в п.п. 1.1. Договора, с 10.03.2023 года и выполнять работы в сроки, установленные Графиком выполнения работ (Приложение № 5).

3.1.2. Выполнить работы, указанные в п.1.1 настоящего Договора своими силами и/или силами третьих лиц, из своих товаров и обеспечить надлежащее качество выполняемых работ в соответствии с действующими СНиП, в том числе:

- требованиями правил пожарной безопасности в соответствии с Федеральным законом от 22.07.2008г №123-ФЗ «Технический регламент о требованиях пожарной безопасности».

3.1.3. Выполнить все работы в объеме и сроки, предусмотренные в настоящем Договоре и сдать Заказчику с качеством, соответствующим условиям настоящего Договора. Привлечь к работам по выполнению настоящего Договора все необходимые производственные, технические и трудовые ресурсы.

3.1.4. Обеспечивать Заказчику возможность контроля и надзора за ходом выполнения работ, качеством используемых товаров и оборудования, представлять по первому требованию отчеты о ходе выполнения работ, исполнительную документацию.

3.1.5. Выполнить работы в срок, указанный в п. 1.5. настоящего Договора.

3.1.6. Во время проведения работ по Договору выполнять необходимые мероприятия по технике безопасности и пожарной безопасности, охране окружающей среды, земли и зеленых насаждений.

3.1.7. Нести ответственность за обеспечение мер по охране труда, технике безопасности и пожарной безопасности при производстве работ.

3.1.8. В случае приостановки работ по любой причине (кроме распоряжения Заказчика) Подрядчик должен немедленно письменно уведомить Заказчика об этом. Подрядчик также должен заблаговременно уведомить Заказчика о возможности наступления события, препятствующего нормальному выполнению работ, угрожающего сохранности или качеству, либо создающего невозможность завершения работ в договорный срок.

3.1.9. Компенсировать Заказчику все убытки за весь ущерб, включая судебные издержки, связанные с травмами или ущербом, нанесенным третьим лицам, возникшим вследствие выполнения Подрядчиком работ или вследствие нарушения имущественных или иных прав, охраняющих интеллектуальную собственность.

3.1.10. Исполнять полученные в ходе выполнения работ указания Заказчика, а также в срок, установленный предписанием Заказчика, устранить обнаруженные им недостатки в выполненной работе или иные отступления от условий настоящего Договора. Во всех случаях, когда Подрядчик считает распоряжения Заказчика, иные его действия, противоречащими действующим государственным нормативным актам или положениям Договора, он обязан направить Заказчику требования разъяснений и указаний по данному вопросу со ссылкой на соответствующие статьи государственных нормативных актов или пунктов Договора.

3.1.11. Сдать результат выполненных работ рабочей комиссии, передав при этом Заказчику всю исполнительную документацию, относящуюся к выполненным работам (в том числе все счета на товары и т.п. согласно действующей нормативной документации).

3.1.12. Использовать новые сертифицированные (имеющие декларацию о соответствии) (в случаях, предусмотренных законодательством Российской Федерации) товары (с характеристиками согласно Приложению №1), соответствующие требованиям качества, предъявляемым к товарам в соответствии с действующим законодательством Российской Федерации.

3.1.13. Обеспечить выполнение требований по соблюдению производственной санитарии, не допускать нарушений общественного порядка и иных действий, вызывающих неудобства для граждан или имущества граждан, или других лиц в результате загрязнения, шума или других причин, являющихся следствием применения Подрядчиком методов производства работ.

3.1.14. Обеспечить выполнение необходимых мероприятий по охране окружающей среды, зеленых насаждений и земли во время проведения работ в соответствии с требованиями, установленными федеральным законом от 10.01.2002 №7-ФЗ «Об охране окружающей среды».

3.1.15. Выполнить в полном объеме все свои обязательства, предусмотренные в других разделах настоящего Договора.

3.1.16. В случае привлечения для выполнения работ субподрядной организации уведомить Заказчика и обеспечить контроль за ходом выполнения ею работ.

3.1.17. Составить График выполнения работ (Приложение №5) в соответствии с Формой Графика выполнения работ (Приложение №4) и передать его Заказчику в течение 5 дней с даты заключения Договора.

3.2. Заказчик обязуется:

3.2.1. Назначить ответственного специалиста из числа своих работников для осуществления контроля за ходом и качеством выполнения работ, не вмешиваясь при этом в оперативно-хозяйственную деятельность и официально известить об этом Подрядчика. Представитель Заказчика имеет право беспрепятственного доступа ко всем видам работ в любое время в течение срока действия настоящего Договора.

3.2.2. Произвести оплату выполненных Подрядчиком работ в размере, указанном в п. 2.1. настоящего Договора и в порядке, предусмотренном разделом 2 настоящего Договора .

3.2.3. В случае обнаружения недостатков в работе при ее приемке, Заказчик немедленно уведомляет об этом Подрядчика.

3.2.4. Проводить контроль и надзор за ходом и качеством выполняемых Подрядчиком работ, в том числе для проверки предоставленных Подрядчиком результатов, предусмотренных Договором, в части их соответствия условиям Договора Заказчик обязан провести экспертизу. Экспертиза может проводиться Заказчиком своими силами или к ее проведению могут привлекаться эксперты, экспертные организации на основании Договоров, заключенных в соответствии с предусмотренных Положением закупке товаров, работ, услуг, утвержденным приказом муниципального автономного учреждения.

4. ГАРАНТИИ, КАЧЕСТВО

4.1. Подрядчик гарантирует:

4.1.1. Качество выполнения работ в соответствии с Техническим заданием (Приложение №1), сметной документацией (Приложение №2), ведомостью объемов работ (Приложение №3), являющимися неотъемлемой частью настоящего Договора, требованиями СНиП и ГОСТов, а также правилами пожарной безопасности.

4.1.2. Надлежащее качество товаров (с характеристиками согласно Приложению №1), соответствие их государственным стандартам. Использование новых сертифицированных имеющих декларацию о соответствии) (в случаях, предусмотренных действующим законодательством Российской Федерации) товаров, имеющих документы, подтверждающие их соответствие требованиям по обеспечению безопасности жизни, здоровья, окружающей среды.

4.1.3. Своевременное устранение недостатков и дефектов, выявленных при приемке работ в срок, установленный Заказчиком.

4.1.4. Указанные гарантии не распространяются на случаи преднамеренного повреждения результата выполненных работ со стороны третьих лиц.

4.1.5. Гарантийный срок на выполненные работы устанавливается на 5 лет с даты подписания документа о приемке, подписанного Заказчиком.

5. СДАЧА И ПРИЕМКА ВЫПОЛНЕННЫХ РАБОТ

5.1. Приемке подлежат полностью законченные работы, выполненные в соответствии с действующими ГОСТ, СНиП, нормативными актами и настоящим Договором.

Подрядчик по окончании выполнения в течение 5 (пяти) рабочих дней формирует документ о приемке.

5.1.1. К документу о приемке, могут прилагаться документы, которые считаются его неотъемлемой частью. При этом в случае, если информация, содержащаяся в прилагаемых документах, не соответствует информации, содержащейся в документе о приемке, приоритет имеет информация, содержащаяся в документе о приемке.

5.1.2. Документ о приемке, подписанный Подрядчиком, направляется Заказчику. Датой поступления Заказчику документа о приемке, подписанного Подрядчиком, считается дата поступления такого документа Заказчику.

5.2. Заказчик не позднее двадцати рабочих дней, следующих за днем поступления документа о приемке производит приемку выполненных работ и осуществляет одно из следующих действий:

а) подписывает подписью лица, имеющего право действовать от имени Заказчика, и размещает в единой информационной системе документ о приемке;

б) формирует мотивированный отказ от подписания документа о приемке с указанием причин такого отказа.

5.3. В случае привлечения Заказчиком для проведения экспертизы экспертов, экспертных организаций при принятии решения о приемке или об отказе в приемке результатов исполнения Договора либо выполненной работы приемочная комиссия должна учитывать отраженные в заключении по результатам указанной экспертизы предложения экспертов, экспертных организаций, привлеченных для ее проведения.

5.4. Документ о приемке, мотивированный отказ от подписания документа о приемке направляются Подрядчику.

5.5. Датой поступления Подрядчику документа о приемке, мотивированного отказа от подписания документа о приемке считается дата документа о приемке, мотивированного отказа;

5.6. В случае получения мотивированного отказа от подписания документа о приемке Подрядчик вправе устранить причины, указанные в таком мотивированном отказе, и направить заказчику документ о приемке.

5.7. Датой приемки выполненных работ считается дата документа о приемке, подписанного Заказчиком.

6. ОТВЕТСТВЕННОСТЬ СТОРОН

6.1. Стороны несут ответственность за неисполнение или ~~ненадлежащее~~ исполнение обязательств по настоящему Договору в соответствии с действующим законодательством Российской Федерации, в том числе в порядке, установленном *Постановлением Правительства Российской Федерации от 30.08.2017 № 1042 «Об утверждении Правил определения размера штрафа, начисляемого в случае ненадлежащего исполнения заказчиком, неисполнения или ненадлежащего исполнения поставщиком (подрядчиком, исполнителем) обязательств, предусмотренных контрактом (за исключением просрочки исполнения обязательств заказчиком, поставщиком (подрядчиком, исполнителем), о внесении изменений в постановление Правительства Российской Федерации от 15.05.2017 № 570 и признании утратившим силу постановления Правительства Российской Федерации от 25.11.2013 № 1063».*

6.2. В случае просрочки исполнения Заказчиком обязательств, предусмотренных настоящим Договором, а также в иных случаях неисполнения или ненадлежащего исполнения Заказчиком обязательств, предусмотренных настоящим Договором, Подрядчик **вправе** потребовать уплаты неустоек (штрафов, пеней).

Пеня начисляется за каждый день просрочки исполнения обязательства, предусмотренного Договором, начиная со дня, следующего после дня истечения установленного Договором срока исполнения обязательства. Такая пеня устанавливается Договором в размере одной трехсотой действующей на дату уплаты пеней ключевой ставки ЦБ РФ от не уплаченной в срок суммы.

Штрафы начисляются за ненадлежащее исполнение Заказчиком обязательств, предусмотренных Договором (за исключением просрочки исполнения обязательств, предусмотренных Договором). Размер штрафа определяется в соответствии с *«Правилами определения размера штрафа, начисляемого в случае ненадлежащего исполнения заказчиком, неисполнения или ненадлежащего исполнения поставщиком (подрядчиком, исполнителем) обязательств, предусмотренных контрактом (за исключением просрочки исполнения обязательств заказчиком, поставщиком (подрядчиком, исполнителем))», утвержденными постановлением Правительства Российской Федерации от 30 августа 2017 г. № 1042.* За каждый факт неисполнения Заказчиком обязательств, предусмотренных Договором, за исключением просрочки исполнения обязательств, предусмотренных Договором, размер штрафа устанавливается в следующем порядке: *5000 рублей 00 копеек.*

6.3. Общая сумма начисленных штрафов за ненадлежащее исполнение Заказчиком обязательств, предусмотренных Договором, не может превышать цену Договора.

6.4. В случае просрочки исполнения Подрядчиком обязательств (в том числе гарантийного обязательства), предусмотренных Договором, а также в иных случаях неисполнения или ненадлежащего исполнения Подрядчиком обязательств, предусмотренных Договором, Заказчик **направляет** Подрядчику требование об уплате неустоек (штрафов, пеней).

6.5. Пеня начисляется за каждый день просрочки исполнения Подрядчиком обязательства, предусмотренного Договором, начиная со дня, следующего после дня истечения установленного Договором срока исполнения обязательства, и устанавливается в размере одной трехсотой действующей на дату уплаты пени ключевой ставки ЦБ РФ от цены Договора (отдельного этапа исполнения Договора), уменьшенной на сумму, пропорциональную объему обязательств, предусмотренных Договором (соответствующим отдельным этапом исполнения Договора) и фактически исполненных Подрядчиком, за исключением случаев, если законодательством Российской Федерации установлен иной порядок начисления пени.

6.6. Штрафы начисляются за неисполнение или ненадлежащее исполнение Подрядчиком обязательств, предусмотренных Договором (за исключением просрочки исполнения Подрядчиком обязательств (в том числе гарантийного обязательства), предусмотренных Договором). Размер штрафа устанавливается Договором в порядке согласно *«Правилам определения размера штрафа, начисляемого в случае ненадлежащего исполнения заказчиком, неисполнения или ненадлежащего исполнения поставщиком (подрядчиком, исполнителем) обязательств, предусмотренных Договором (за исключением просрочки исполнения обязательств заказчиком, поставщиком (подрядчиком, исполнителем))», утвержденными постановлением Правительства Российской Федерации от 30 августа 2017 г. № 1042,* в том числе рассчитывается как процент цены Договора, или в случае, если Договором предусмотрены этапы исполнения Договора, как процент этапа исполнения Договора (*далее - цена договора (этапа)*). За каждый факт неисполнения или ненадлежащего исполнения Подрядчиком обязательств, предусмотренных Договором, за исключением просрочки исполнения обязательств (в том числе гарантийного обязательства), предусмотренных Договором, размер штрафа устанавливается в следующем порядке: *5 процентов цены контракта – 322 865 рублей 52 копейки).*

6.7. Общая сумма начисленных штрафов за неисполнение или ненадлежащее исполнение Подрядчиком обязательств, предусмотренных Договором, не может превышать цену Договора.

6.8. Сторона освобождается от уплаты неустойки (штрафа, пени), если докажет, что неисполнение или ненадлежащее исполнение обязательства, предусмотренного настоящим Договором, произошло вследствие непреодолимой силы или по вине другой стороны.

6.9. Уплата неустойки (штрафа, пени) не освобождает Стороны от исполнения обязательств по настоящему Договору или устранения нарушений.

6.10. Лица, привлекаемые к выполнению работ по настоящему Договору, должны быть зарегистрированы в установленном порядке. В случае привлечения для выполнения работ иностранных граждан и лиц без гражданства, не имеющих разрешение на работу на территории Калужской области, Подрядчик несет ответственность в соответствии с законодательством Российской Федерации.

7. ОБСТОЯТЕЛЬСТВА НЕПРЕОДОЛИМОЙ СИЛЫ (ФОРС-МАЖОР)

7.1. Ни одна из Сторон не несет ответственности перед другой Стороной за неисполнение обязательств по настоящему Договору, обусловленное действием обстоятельств непреодолимой силы, т.е. чрезвычайных и непредотвратимых при данных условиях обстоятельств, возникших помимо воли и желания Сторон и которые нельзя предвидеть или избежать, в том числе объявленная или фактическая война, гражданские волнения, эпидемии, блокада, эмбарго, пожары, землетрясения, наводнения и другие природные стихийные бедствия, а также издание актов органов государственной власти и органов местного самоуправления.

7.2. Свидетельство, выданное соответствующим компетентным органом, является достаточным подтверждением наличия и продолжительности действия непреодолимой силы.

7.3. Сторона, не исполняющая обязательств по настоящему Договору вследствие действия непреодолимой силы, должна незамедлительно известить другую Сторону о таких обстоятельствах, их влиянии на исполнение обязательств по Договору и представить свидетельство, указанное в п. 7.2. настоящего Договора.

8. СРОК ДЕЙСТВИЯ ДОГОВОРА, УСЛОВИЯ РАСТОРЖЕНИЯ

8.1. Настоящий Договор вступает в силу с даты заключения его Сторонами и действует по 31.12.2023 года, но в любом случае до полного исполнения Сторонами своих обязательств.

Окончание срока действия настоящего Договора не освобождает Подрядчика от взятых на себя гарантийных обязательств по Договору, а Стороны от ответственности за нарушения условий Договора.

8.2. Расторжение Договора допускается по соглашению сторон, по решению суда или в связи с односторонним отказом стороны Договора от исполнения Договора в соответствии с гражданским законодательством Российской Федерации.

8.3. Заказчик и Подрядчик вправе принять решение об одностороннем отказе от исполнения Договора по основаниям, предусмотренным Гражданским Кодексом Российской Федерации для одностороннего отказа от исполнения отдельных видов обязательств, в том числе:

8.4. Если Подрядчик не приступает своевременно к исполнению Договора или выполняет работу настолько медленно, что окончание ее к сроку становится явно невозможным, Заказчик вправе отказаться от исполнения Договора и потребовать возмещения убытков.

8.5. Если во время выполнения работы станет очевидным, что она не будет выполнена надлежащим образом, Заказчик вправе назначить Подрядчику разумный срок для устранения недостатков и при неисполнении Подрядчиком в назначенный срок этого требования отказаться от Договора либо поручить исправление работ другому лицу за счет Подрядчика, а также потребовать возмещения убытков.

9. ПОРЯДОК УРЕГУЛИРОВАНИЯ СПОРОВ

9.1. Стороны принимают все меры к тому, чтобы любые спорные вопросы, разногласия либо претензии, касающиеся исполнения настоящего Договора или в связи с ним, были урегулированы путем переговоров.

9.2. В случае наличия претензий, споров, разногласий относительно исполнения одной из Сторон своих обязательств, другая Сторона может направить претензию. В отношении всех претензий, направляемых по настоящему Договору, Сторона, к которой адресована данная претензия, должна дать письменный ответ по существу претензии в срок не позднее 10 (десяти) календарных дней с даты ее получения.

9.3. В случае если указанные споры и разногласия не могут быть разрешены путем переговоров, они подлежат разрешению в порядке, предусмотренном действующим законодательством Российской Федерации, в Арбитражном суде Калужской области.

10. ЗАКЛЮЧИТЕЛЬНЫЕ ПОЛОЖЕНИЯ

10.1. Настоящий Договор составлен, подписан подписями Сторон и имеет для них одинаковую юридическую силу. Настоящий Договор составлен в двух экземплярах в письменной форме, один из которых будет храниться у Заказчика, другой у Подрядчика.

10.2. Любое уведомление, которое одна Сторона направляет другой Стороне в соответствии с настоящим Настоящий Договором, направляется в письменной форме почтой или факсимильной связью с последующим представлением оригинала. Уведомление вступает в силу в день получения его лицом, которому оно адресовано, если иное не установлено законом или настоящим Настоящий Договором.

10.3. Любые изменения и дополнения к настоящему Договору, не противоречащие действующему законодательству Российской Федерации, оформляются дополнительными соглашениями Сторон в письменной форме.

10.4. Подрядчик не вправе без предварительного письменного согласия Заказчика передавать свои права по настоящему Договору третьим лицам. Все положения настоящего Договора обязательны для правопреемников Заказчика и Исполнителя.

10.5. Настоящий Договор регулируется и толкуется в соответствии с законодательством Российской Федерации. Во всем, что не предусмотрено настоящим Договором, Стороны руководствуются действующим законодательством Российской Федерации.

10.6. Все приложения к настоящему Договору являются его неотъемлемой частью.

11. ПРИЛОЖЕНИЯ

- 11.1. Техническое задание (Приложение №1).
- 11.2. Сметная документация (Приложение № 2).
- 11.3. Ведомость объемов работ (Приложение №3).
- 11.4. Форма Графика выполнения работ (Приложение №4)
- 11.5. График выполнения работ (Приложение №5)

13. ЮРИДИЧЕСКИЕ АДРЕСА И ПЛАТЕЖНЫЕ РЕКВИЗИТЫ СТОРОН:

Заказчик

Муниципальное автономное учреждение
муниципального образования городское
поселение "Город Сухиничи"
"Благоустройство Сухиничи"

Адрес:

249275 Калужская область, г.Сухиничи, ул. Ленина, 56а

249275, Калужская область г. Сухиничи ул. Ленина д 56а

ОГРН 1234000000596

ИНН / КПП 4001012790/ 400101001

ОКПО 57828032

Л/с 310032А0011

К/с 40102810045370000030

Счет бюджета 03234643296361013700

Наименование и адрес обслуживающего банка УФК по

Калужской области в УФК по Калужской области

Код БИК 012908002

Директор МАУ МО ГП "Город Сухиничи"
"Благоустройства Сухиничи"



/В.Н. Шарков/

Подрядчик

ООО «Леда»

249271 Калужская область,

г.Сухиничи, ул.2-я Смоленская, д.1

ИНН 4017000655 КПП401701001

р/с 40702810800080000010

ООО Банк «Элита»,

БИК 042908862

к/с 30101810500000000762

ОГРН 1024000806720

Эл.адрес: _____

Генеральный директор
ООО «Леда»



Э.В. Лебедев

Техническое задание

Благоустройство детской площадки в городском парке с устройством качалки балансира и стола-сиделки из дуба в г. Сухиничи Калужской области

Место выполнения работ: Калужская область, г. Сухиничи, территория городского парка.

Сроки выполнения работ: с 12 октября 2023 года до 20 октября 2023 года.

Объем выполняемых работ: согласно Ведомости объемов работ.

Подрядчик должен выполнять работы в соответствии с требованиями законодательства Российской Федерации, установленными к таким работам;

- обеспечить надлежащее качество выполняемых работ в соответствии с действующими строительными нормами и правилами (СНиПов, САНПиНА, Госпожнадзора, Роспотребнадзора), требованиями правил пожарной безопасности, в г.ч.:

- Эскизами (согласно Приложению №2 к Техническому заданию);

- требованиями правил пожарной безопасности в соответствии с Федеральным законом от 22.07.2008г №123-ФЗ «Технический регламент о требованиях пожарной безопасности».

- обеспечить выполнение необходимых мероприятий по охране окружающей среды, зеленых насаждений и земли во время проведения работ в соответствии с требованиями, установленными федеральным законом от 10.01.2002 №7-ФЗ «Об охране окружающей среды».

Использовать новые сертифицированные (имеющие декларацию о соответствии) (в случаях, предусмотренных действующим законодательством Российской Федерации) товары (материалы) (с характеристиками согласно Приложению №1 к Техническому заданию), соответствующие требованиям качества, предъявляемым к товарам (материалам) в соответствии с действующим законодательством Российской Федерации.

Работы по благоустройству должны быть выполнены в соответствии с:

- СП 82.13330.2016 Благоустройство территорий» Актуализированная редакция СНиП III-10-75.

Заказчик
Директор МАУ МО ГИ "Город Сухиничи"

/В.Н. Шарков/

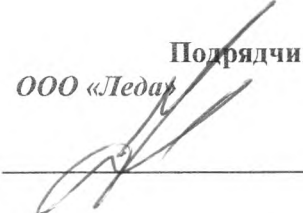
Подрядчик
ООО «Ледар»

/Э.В.Лебедев)

Технические характеристики используемых товаров (материалов)

№ п/п	Наименование товара (материала), примерные эскизы	Характеристики товара (материала)
1		Балансир ЭКО Материал дуб Ширина 555 мм Длина 3000 мм Высота 840 мм
2		Стол сиделка из дуба Материал дуб Ширина 1100 мм Длина 1350 мм Высота 600 мм

Заказчик

Директор МАУ МО ГП "Город Сухиничи"



/В.Н. Шарков/

Подрядчик

ООО «Леда»

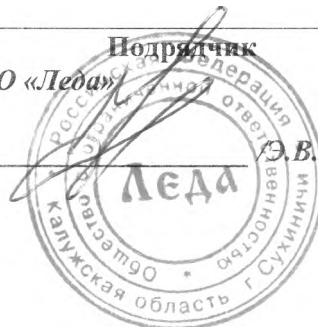

/Э.В. Лебедев/

Эскизы

1 Балансир ЭКО

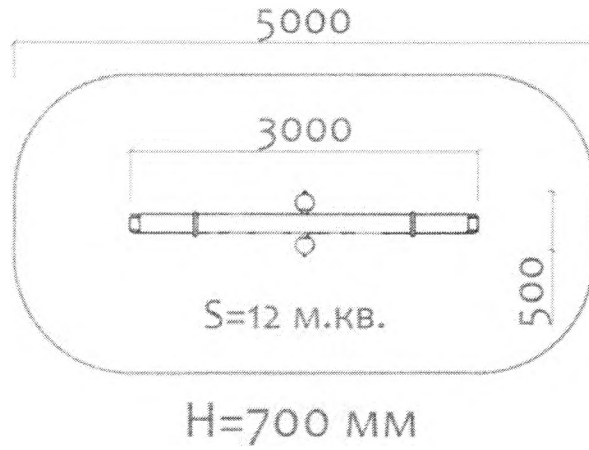

Стол сиделка из дуба

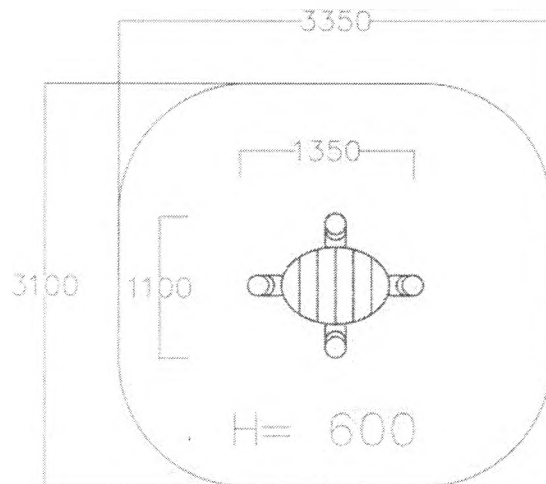

Заказчик

Директор МАУ МО ГП "Город Сухиничи"

/В.Н. Шарков/



Подрядчик

ООО «Леда»

/Э.В. Лебедев/

Ведомость объемов работ
Благоустройство детской площадки в городском парке с устройством качалки балансира и стола-сиделки из дуба в
Сухиничи Калужской области

№ п/п	№ в ЛСР	Наименование работ	Ед. изм.	Кол-во
1	2	3	4	5
Раздел 1. Установка МАФ из дуба				
1	1	Пробивка в бетонных стенах и полах толщиной 100 мм отверстий площадью: свыше 100 см ² до 500 см ² (применительно)	100 отверстий	0,08
2	2	Копание ям вручную без креплений для стоек и столбов: без откосов глубиной до 0,7 м, группа грунтов 1	м ³	0,01047
3	3	Устройство фундаментов-столбов: бетонных	100 м ³	0,0036
4	4	Смеси бетонные мелкозернистого бетона (БСМ), класс В15 (М200)	м ³	0,3672
5	5	Монтаж оборудования на открытой площадке, масса оборудования: 0,1 т (применительно)	шт	2
6	6	Стол с сидениями из дуба	шт	1
7	7	Качалка балансир из дуба	шт	1

Заказчик
Директор МАУ МО ГП "Город Сухиничи"



/В.Н. Шарков/

Подрядчик
ООО «Леда»



/Э.В. Лебедев/

ФОРМА

График выполнения работ

Благоустройство детской площадки в городском парке с устройством качалки балансира и стола-сиделки из дуба в
Сухиничи Калужской области

№ п/п	Наименование работ	Объем работ		Сроки выполнения работ
		Ед. измерения	Количество	
1				
2				
3				
4				

Подписи сторон:

Заказчик

Подрядчик



/В.Н.Шарков/

/Э.В.Лебедев/

ФОРМА

График выполнения работ

*Благоустройство территории городского парка с устройством зоны отдыха в г. Сухиничи Калужской области
(2 этап. Детская игровая площадка)*

№ п/п	Наименование работ	Объем работ		Сроки выполнения работ
		Ед. измерения	Количество	
1	Благоустройство детской площадки в городском парке с устройством качалки балансира и стола-сиделки из дуба в г. Сухиничи Калужской области	Усл. ед.	1	с 12 октября 2023 год до 20 октября 2023 го
2				
...				

Подписи сторон:

Заказчик -

/В.Н.Шарков/

Подрядчик

/Э.В.Лебедев/



М.П.

